

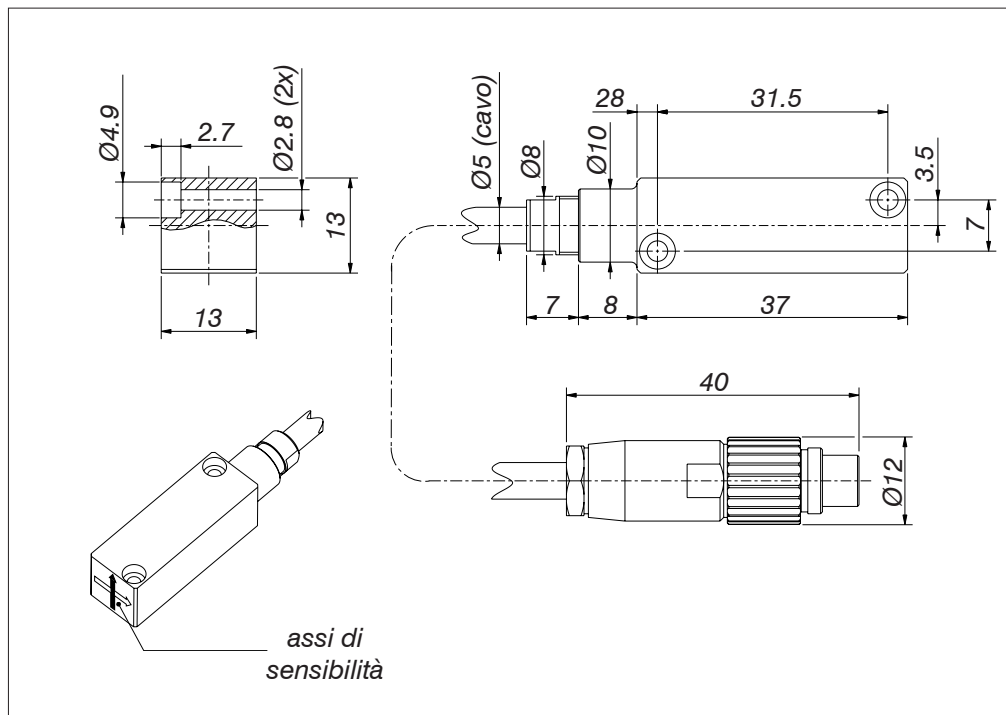

ACCELEROMETRO



Caratteristiche tecniche

Schema di cablaggio

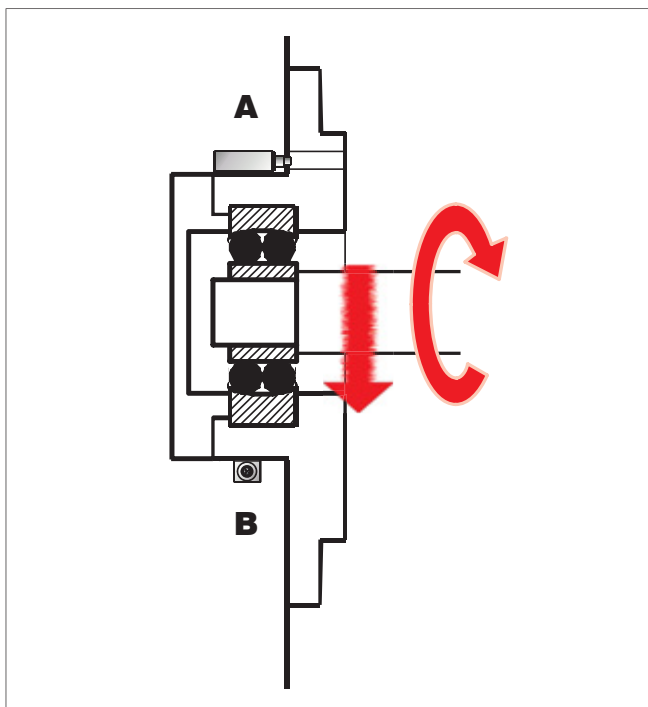
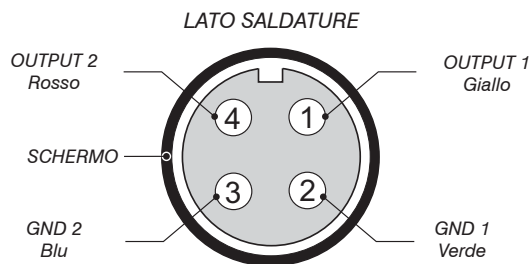

Sceita della posizione di montaggio e fissaggio dell'accelerometro

L'accelerometro deve essere montato in modo che le direzioni di misura desiderate coincidano con i suoi assi principali di sensibilità (freccie di fig. di pag. #1).

Nello schema riportato a fianco, l'accelerometro A è sensibile su di un piano perpendicolare all'asse del mandrino, rilevando i segnali di vibrazione prodotti dal cuscinetto specialmente lungo le sue due direzioni privilegiate. L'accelerometro B, invece, oltre alla rilevazione dei segnali prodotti dal cuscinetto in direzione radiale, risulta contemporaneamente sensibile anche ad eventuali eventi vibrazionali lungo l'asse del mandrino.

Specifiche tecniche

Tipo di sensore	piezoelettrico
Caratteristica applicativa	biassiale
Dimensioni	37 × 13 × 13 mm
Sensibilità	10 mV/g* (± 20%)
Sensibilità trasversale	< 5%
Campo di frequenze	0.4 Hz ÷ 10 kHz
Frequenza di risonanza	> 30 kHz
Campo di misura	500 g*
Limite di rottura	7000 g*
Errore di linearità	≤ 1%

Alimentazione	2 ÷ 20 mA - 18 ÷ 28 Vdc
Impedenza di uscita	< 100 ohm
Temperatura d'esercizio	-5° ÷ 80°C
Lunghezza cavo	3 m
Diametro cavo	Ø5 mm
Coefficiente termico	0.18%/°C
Materiale guaina cavo	EU (poliuretano-polietero)
Grado di protezione (Norme IEC 60529)	IP67

(*) = valore dell'accelerazione di gravità, corrispondente a circa $\approx 10 \text{ ms}^{-2}$



MARPOSS
www.marposs.com

La lista completa e aggiornata degli indirizzi è disponibile nel sito ufficiale Marposs

D6C0540010 - Edizione 04/2009 - Specifiche soggette a modifiche
© Copyright 2009 MARPOSS S.p.A. (Italy) - Tutti i diritti riservati.

MARPOSS, ® e altri nomi/segni, relativi a prodotti Marposs, citati o mostrati nel presente documento sono marchi registrati o marchi di Marposs negli Stati Uniti e in altri Paesi. Eventuali diritti di terzi su marchi o marchi registrati citati nel presente documento vengono riconosciuti ai rispettivi titolari.

Marposs ha un sistema integrato di Gestione Aziendale per la qualità, l'ambiente e la sicurezza, attestato dalle certificazioni ISO 9001, ISO 14001 ed OHSAS 18001. Marposs ha inoltre ottenuto la qualifica EAQF 94 ed il Q1-Award.

