

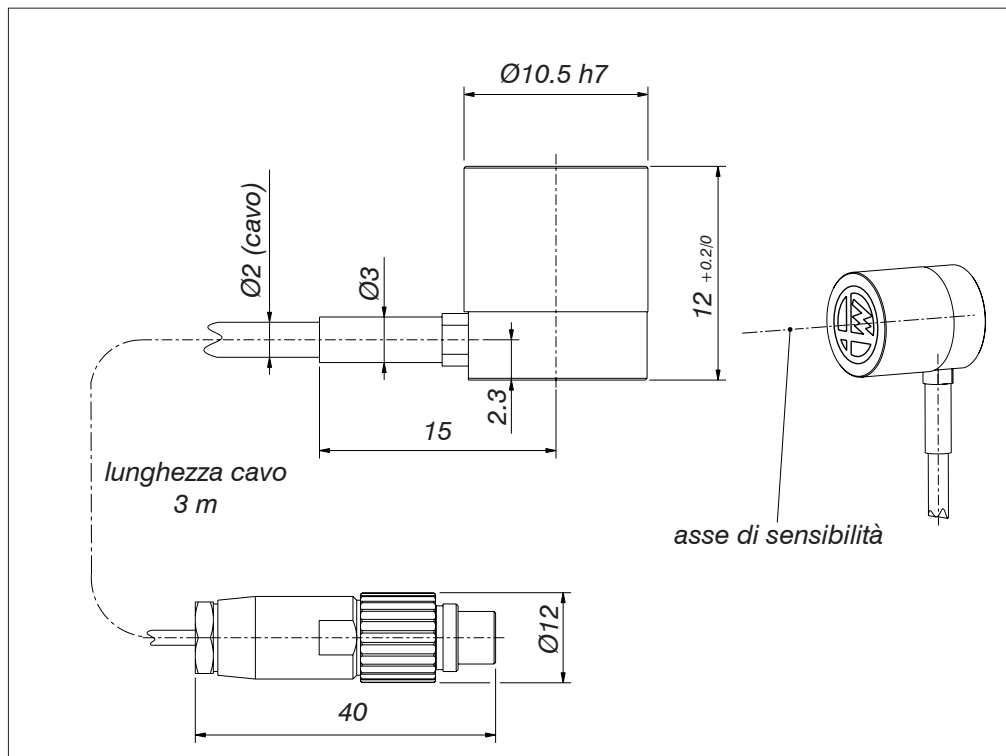

ACCELEROMETRO



Caratteristiche tecniche

Schema di cablaggio

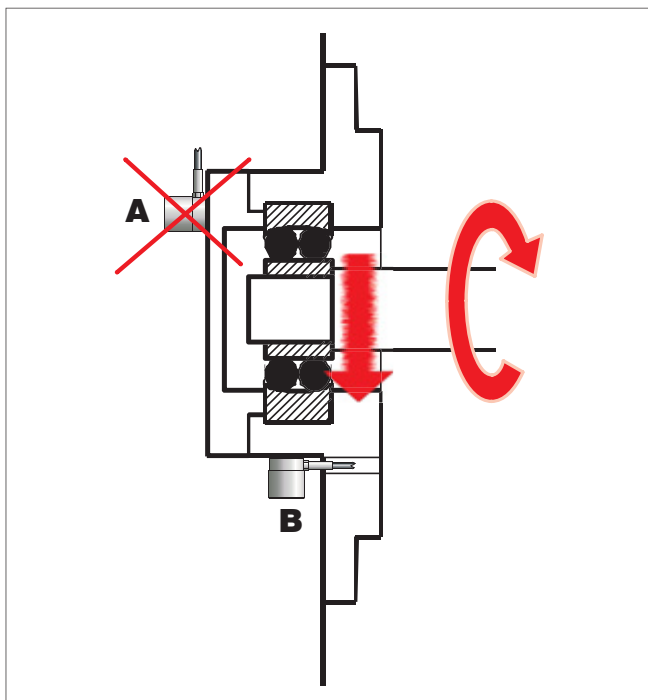
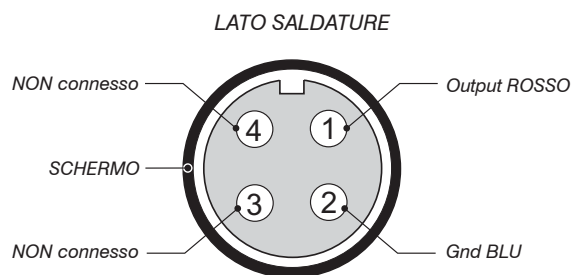

Sceita della posizione di montaggio e fissaggio dell'accelerometro

L'accelerometro deve essere montato in modo tale che la direzione desiderata di misura coincida con il suo asse principale di sensibilità (freccia indicata in fig.).

Si prenda ad esempio la sede del cuscinetto nello schema riportato a fianco, dove le misure di accelerazione servono a controllare le condizioni di funzionamento dell'albero o del cuscinetto. L'accelerometro B rivela quindi il segnale di vibrazione prodotto dal cuscinetto, che predomina sulle vibrazioni prodotte dalle parti della macchina, mentre l'accelerometro A misurerà le vibrazioni prodotte anche da altre parti della macchina stessa.

Specifiche tecniche

Tipo di sensore	piezoelettrico
Caratteristica applicativa	monoassiale
Dimensioni	l = 12 mm - Ø = 10.5 mm
Sensibilità	10 mV/g* (± 20%)
Sensibilità trasversale	< 5%
Campo di frequenze	0.4 Hz ÷ 10 kHz
Frequenza di risonanza	> 30 kHz
Campo di misura	500 g*
Limite di rottura	7000 g*
Errore di linearità	≤ 1%

Alimentazione	2 ÷ 20 mA - 18 ÷ 28 Vdc
Impedenza di uscita	< 100 ohm
Temperatura d'esercizio	-5° ÷ 80°C
Lunghezza cavo	3 m
Diametro cavo	Ø2 mm
Coefficiente termico	0.18%/°C
Materiale guaina cavo	EU (poliuretano-polietero)
Grado di protezione (Norme IEC 60529)	IP67

(*) = valore dell'accelerazione di gravità, corrispondente a circa $\approx 10 \text{ ms}^{-2}$



MARPOSS
www.marposs.com

La lista completa e aggiornata degli indirizzi è disponibile nel sito ufficiale Marposs

D6C0530010 - Edizione 04/2009 - Specifiche soggette a modifiche
© Copyright 2009 MARPOSS S.p.A. (Italy) - Tutti i diritti riservati.

MARPOSS, ® e altri nomi/segni, relativi a prodotti Marposs, citati o mostrati nel presente documento sono marchi registrati o marchi di Marposs negli Stati Uniti e in altri Paesi. Eventuali diritti di terzi su marchi o marchi registrati citati nel presente documento vengono riconosciuti ai rispettivi titolari.

Marposs ha un sistema integrato di Gestione Aziendale per la qualità, l'ambiente e la sicurezza, attestato dalle certificazioni ISO 9001, ISO 14001 ed OHSAS 18001. Marposs ha inoltre ottenuto la qualifica EAQF 94 ed il Q1-Award.

