

**MARPOSS**

# **M38** Plus

**MESSSYSTEME FÜR DIE KONTROLLE  
VON HOMOKINETISCHEN GELENKEN**





Die Messsysteme der Baureihe M38 Plus sind präzise, flexibel und für den Werkstattbetrieb konzipiert. Das modulare System M38 Plus ist schnell mit gewöhnlichen manuellen Werkzeugen umrüstbar. Dadurch sparen Sie Zeit und Kosten gegenüber werkstückspezifischen Lösungen. Marposs bietet die vollständigste Baureihe von Messausrüstungen für homokinetische Gelenke und kann daher sicherstellen, dass alle Komponenten kompatibel sind.

Wenn Sie also Ihre homokinetischen Gelenke einfacher und genauer prüfen wollen, dann ist das Messsystem Marposs M38 Plus erste Wahl.

- M38 Plus für Kugelstern (Nabe)
- M38 Plus für Kugelschale (Glocke)
- M38 Plus für Käfig

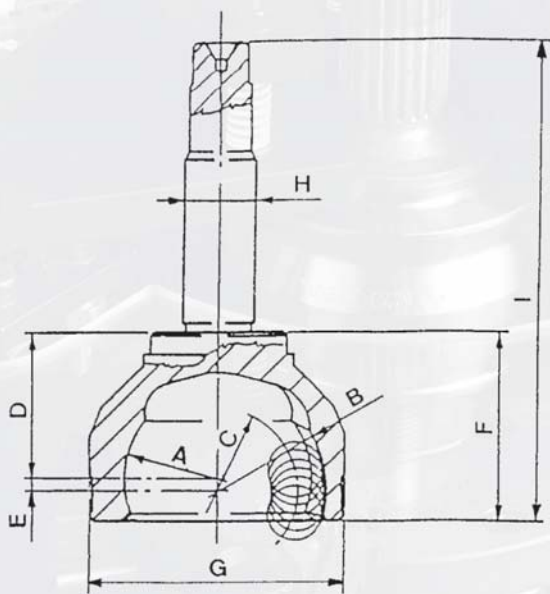
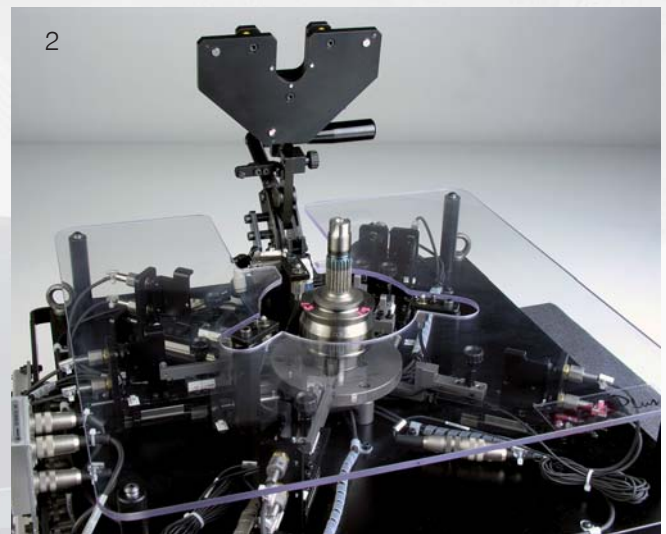
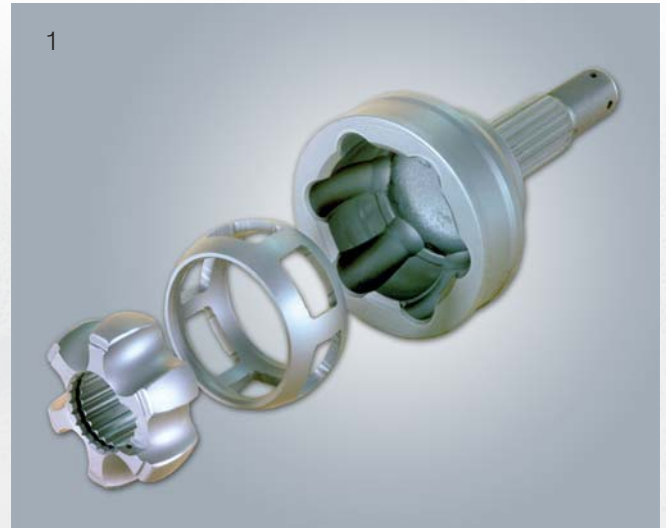

	A	B(*)	C(*)	D	E	F	G	H	I	Ø Messkugel
Min	26	31	24	36	3	48	72	24	125	14
Max	43	49	34	55	5	70	120	34	170	20

1. Homokinetisches Gelenk in Einzelteilen
2. Kontrolle der Innenlaufbahn
3. Messtaster für die Kontrolle des Spiels in der Kugellaufbahn